

Wir unterstützen PV-Systeme

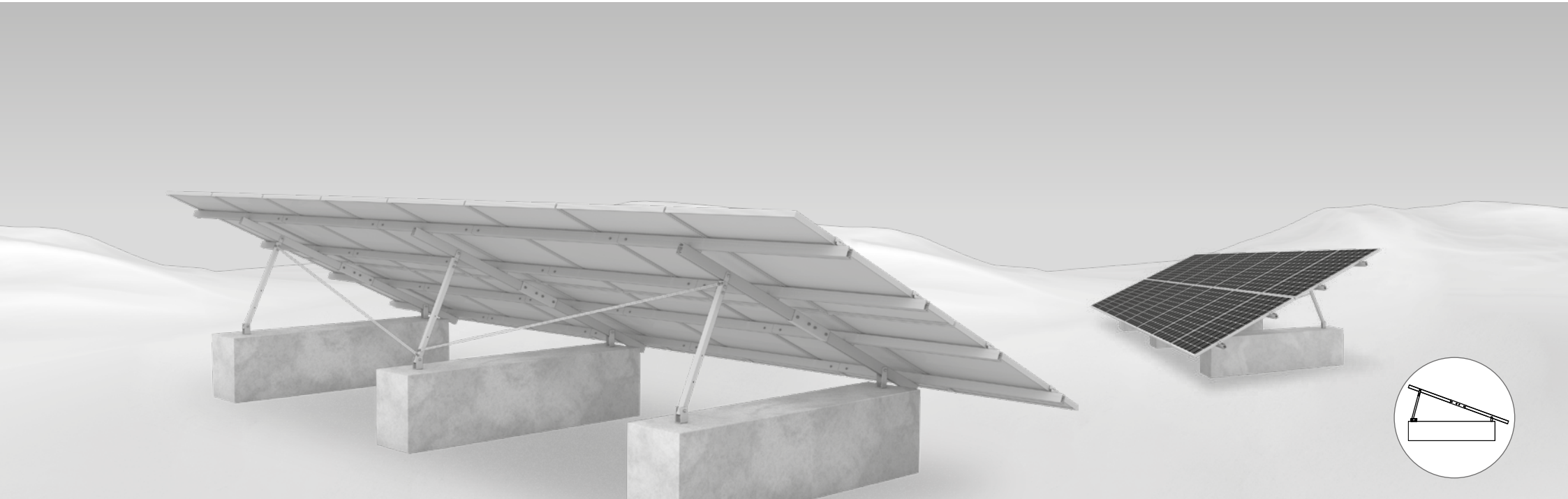

# A-Rack System

MONTAGEANLEITUNG



# Allgemeine Sicherheitshinweise



Bitte beachten Sie, dass unsere Allgemeinen Montagevorschriften eingehalten werden müssen. Diese sind einzusehen unter:

[www.k2-systems.com/de/technische-informationen](http://www.k2-systems.com/de/technische-informationen)

- Anlagen dürfen nur von Personen montiert und in Betrieb genommen werden, die aufgrund ihrer fachlichen Eignung [z.B. Ausbildung oder Tätigkeit] bzw. Erfahrung die vor-schriftsmäßige Durchführung gewährleisten können.
- Vor der Montage muss geprüft werden, ob das Produkt den statischen Anforderungen vor Ort entspricht. Bei Dachanlagen ist grundsätzlich die bauseitige Tragfähigkeit des Daches zu prüfen.
- Nationale und ortsspezifische Bauvorschriften, Normen und Umweltschutzbestimmungen sind unbedingt einzuhalten.
- Arbeitsschutz- und Unfallverhütungsvorschriften, entsprechende Normen sowie Vorschriften der Berufsgenossenschaft sind einzuhalten! Insbesondere ist dabei zu beachten:
  - Es ist Sicherheitskleidung zu tragen (v.a. Schutzhelm, Arbeitsschuhe und Handschuhe)
  - Bei Dacharbeiten sind die Vorschriften zu Arbeiten auf dem Dach zu beachten [z.B. Verwenden von: Absturzsicherungen, Gerüst mit Fangeinrichtung ab einer Traufhöhe von 3 m etc.].
  - Anwesenheit von zwei Personen ist für den gesamten Montageablauf zwingend, um bei einem eventuellen Unfall schnelle Hilfe gewährleisten zu können.
- K2 Montagesysteme werden stetig weiterentwickelt. Montageabläufe können sich dabei ändern. Vor der Montage daher unbedingt den aktuellen Stand der Montageanleitung unter:  
[www.k2-systems.com/de/technische-informationen](http://www.k2-systems.com/de/technische-informationen) überprüfen. Auf Anfrage senden wir Ihnen die aktuelle Version auch gerne zu.
- Die Montageanleitungen der Modulhersteller sind zu beachten.
- Der Potentialausgleich zwischen den einzelnen Anlagenteilen ist nach den jeweiligen landesspezifischen Vorschriften durchzuführen.
- Während der gesamten Montagezeit ist sicherzustellen, dass mindestens ein Exemplar der Montageanleitung auf der Baustelle zur Verfügung steht.
- Bei Nichtbeachtung unserer Montagevorschriften und Montageanleitungen und Nichtverwendung aller Systemkomponenten sowie beim Ein- und Ausbau von Bauteilen, die nicht über uns bezogen wurden, übernehmen wir für daraus resultierende Mängel und Schäden keine Haftung. Die Gewährleistung ist in soweit ausgeschlossen.
- Es gilt deutsches Recht unter Ausschluss des UN-Kaufrechtes. Gerichtsstand ist Stuttgart. Es gelten unsere Allgemeinen Geschäftsbedingungen.
- Wenn alle Sicherheitshinweise beachtet werden und die Anlage sachgemäß installiert wird, besteht ein Produktgarantie-Anspruch von 12 Jahren! Bitte beachten Sie unsere Garantie-Bedingungen, welche einzusehen sind unter:  
[www.k2-systems.com/de/technische-informationen](http://www.k2-systems.com/de/technische-informationen). Auf Anfrage senden wir Ihnen diese selbstverständlich gerne zu.
- Die Demontage des Systems erfolgt anhand der Montageschritte in umgekehrter Reihenfolge.
- K2 Bauteile aus nichtrostenden Stählen sind in unterschiedlichen Korrosionswiderstandsklassen erhältlich. In jedem Fall ist zu prüfen, welche Korrosionsbelastung für das jeweilige Bauwerk oder Bauteil zu erwarten ist.

# Generell gilt

Unter den folgenden Bedingungen kann das A-Rack System standardmäßig verbaut werden. Auch wenn das System durch den Einbezug von Sicherheitsfaktoren höheren Anforderungen gewachsen ist, wenden Sie sich bitte beim Überschreiten der angegebenen Werte zur Prüfung an Ihren Ansprechpartner bei K2 Systems.



## Bodenanforderungen

Folgende Bodeneigenschaften wurden angenommen:

- $\phi = 25^\circ$  [Reibungswinkel]
- $\sigma_{R,d} = 130 \text{ kN/m}^2$  [Sohldruckwiderstand]
- $\gamma = 16 \text{ kN/m}^3$  [Wichte erdfeucht]
- $\gamma_a = 6 \text{ kN/m}^3$  [Wichte unter Auftrieb]

Eine ausreichende Kapazität des Bodens muss in dem spezifischen Projekt durch den Konstrukteur / Eigentümer überprüft werden.



## Statische Anforderungen

Modulanzahl	Modulgrößen		Zulässige Lasten	
	Länge [mm]	Breite [mm]	Set 2002717	Set 2002780
16	1580 - 1650	980 - 1005	0,80 kN/m <sup>2</sup>	1,30 kN/m <sup>2</sup>
14	1580 - 1785	980 - 1150	0,75 kN/m <sup>2</sup>	1,21 kN/m <sup>2</sup>
14	1722 - 1785	1060 - 1150	S <sub>1</sub>	S <sub>2</sub>

Die maximal zulässigen Lasten hängen mit der Gesamtfläche der Module zusammen. Für Module mit den Maßen 1580 mm - 1785 mm × 980 mm - 1060 mm, kann eine max. Zulässige Last von 0,8 kN/m<sup>2</sup> bei Set 2002717 bzw. 1,3 kN/m<sup>2</sup> bei Set 2002780 angesetzt werden.

Bei Modulmaßen von 1722 mm × 1134 mm können 0,77 kN/m<sup>2</sup> beim Set 2002717 bzw. 1,26 kN/m<sup>2</sup> beim Set 2002780 angesetzt werden.

Formel zur individuellen Berechnung der zulässigen Lasten:

- Zulässige Last  $S_1 = [1 - \{[(14 \times \text{Modulfläche in m}^2) / 26,532 \text{ m}^2] - 1\}] \times 0,8$
- Zulässige Last  $S_2 = [1 - \{[(14 \times \text{Modulfläche in m}^2) / 26,532 \text{ m}^2] - 1\}] \times 1,3$



## Wichtige Montagehinweise

- Bauseits müssen die allgemeinen Normen und Vorschriften für den Blitzschutz beachtet und ggf. eine Fachkraft zur Erstellung eines Blitzschutzkonzeptes (ggf. Blitzschutzklemme verwenden) hinzugezogen werden. Landesspezifische Vorschriften sind hierbei einzuhalten.
- Herstellerangaben zum Klemmbereich der Modulklemmen und zur Montage der Module beachten (siehe Moduldatenblatt des Herstellers).
- Anzugsdrehmoment
  - M8 Schrauben: 14 Nm
  - M10 Schrauben: 30 Nm
  - Multi Monti: 90 Nm
- Modulrahmenhöhen: 30 - 42 mm (andere Modulklemmen erhältlich)

# Werkzeugübersicht

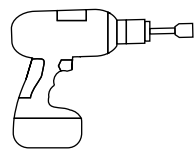

8/17/21 mm



6 mm

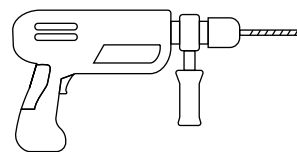

Ø 12 mm  
L ≥ 120 mm

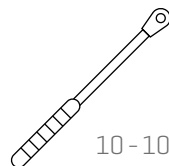

10 - 100 Nm  
(7,4 - 73,8 lb-ft)



8/17/21 mm



6 mm

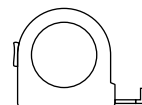

≥ 3,0 m



≥ 6,0 m



17 mm

# Bestandteile

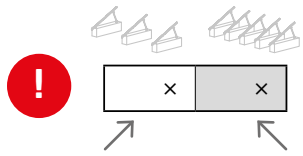

**Set 2002717**   **Set 2002780**  
 3× Stütze      5× Stütze  
 0,8 kN/m<sup>2</sup>    1,3 kN/m<sup>2</sup>

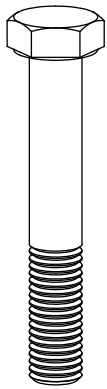

**2002410**  
 Sechsschraube  
 M10×60  
 27× 45×

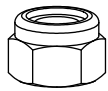

**1002849**  
 Selbstsichernde  
 Sechskantmutter M10  
 27× 45×

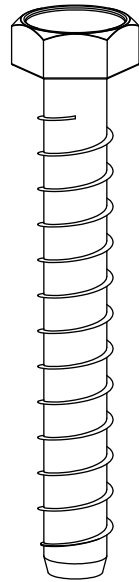

**2002627**  
 Multi Monti 14×110  
 6× 10×

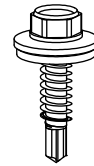

**1001051**  
 Selbstdichtende Bohr-  
 schrauben 5,5×25  
 40× 42×

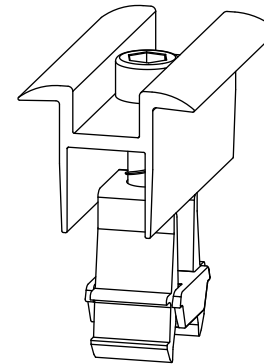

**2003071**  
 OneMid 30-42 mm  
 28× 28×

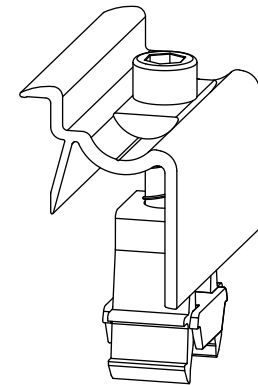

**2002514**  
 OneEnd 30-42 mm  
 8× 8×

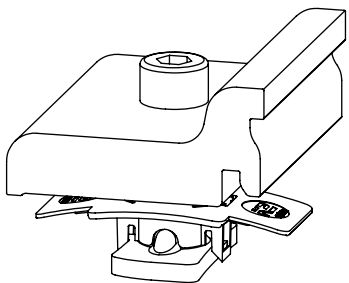

**2001626**  
 Climber 63 Set  
 12× 20×

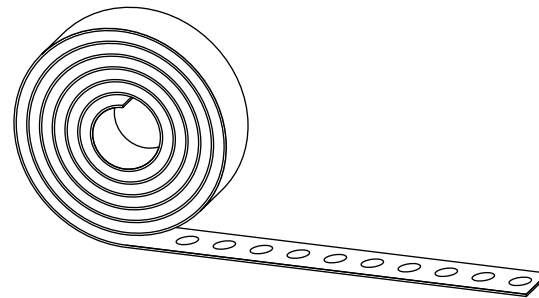

**2002735**  
 Lochband  
 10 m 10 m

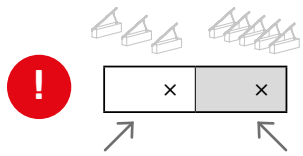

**Set 2002717**   **Set 2002780**  
 3× Stütze      5× Stütze  
 0,8 kN/m<sup>2</sup>    1,3 kN/m<sup>2</sup>

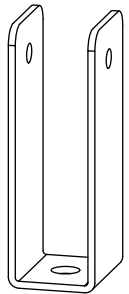

**2002582**  
 Foot Front  

3×	5×
----	----

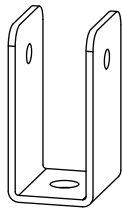

**2002583**  
 Foot End  

3×	5×
----	----



**2002599**  
 Connector  
 Cross-Tie  

6×	10×
----	-----

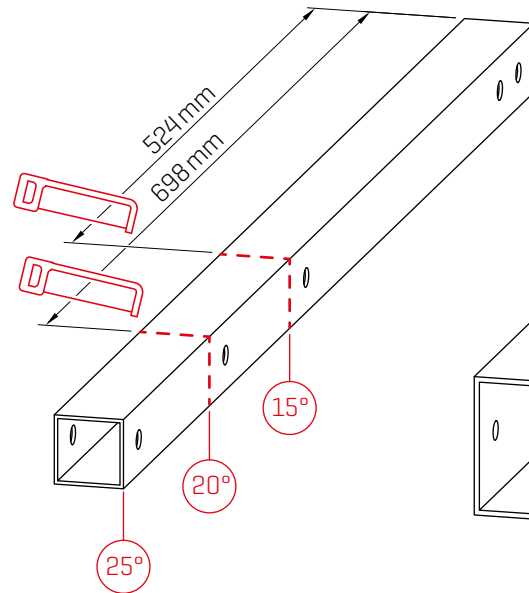

**2002602**  
 Cross-Tie  
 · 25° kein Sägen  
 · 20° sägen bei 698 mm  
 · 15° sägen bei 524 mm  

3×	5×
----	----

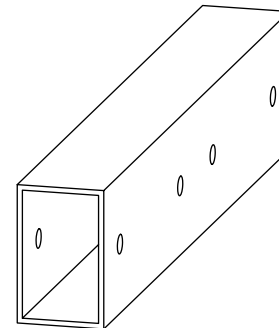

**2002516**  
 Rail Connector  
 CrossBar 3.0  

3×	5×
----	----

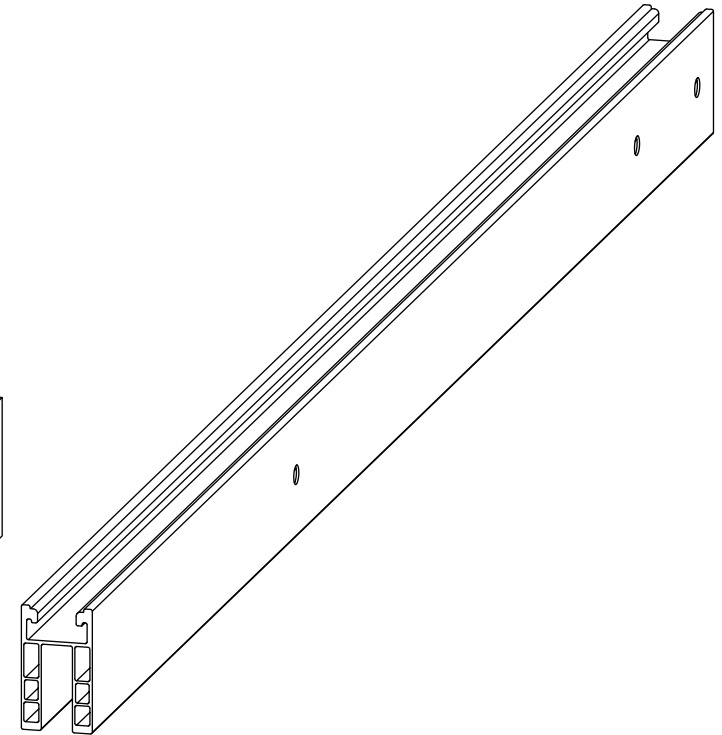

**2002584**  
 CrossBar 3.0  

6×	10×
----	-----

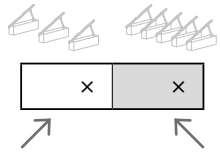

**Set 2002717**

3× Stütze  
0,8 kN/m<sup>2</sup>

**Set 2002780**

5× Stütze  
1,3 kN/m<sup>2</sup>

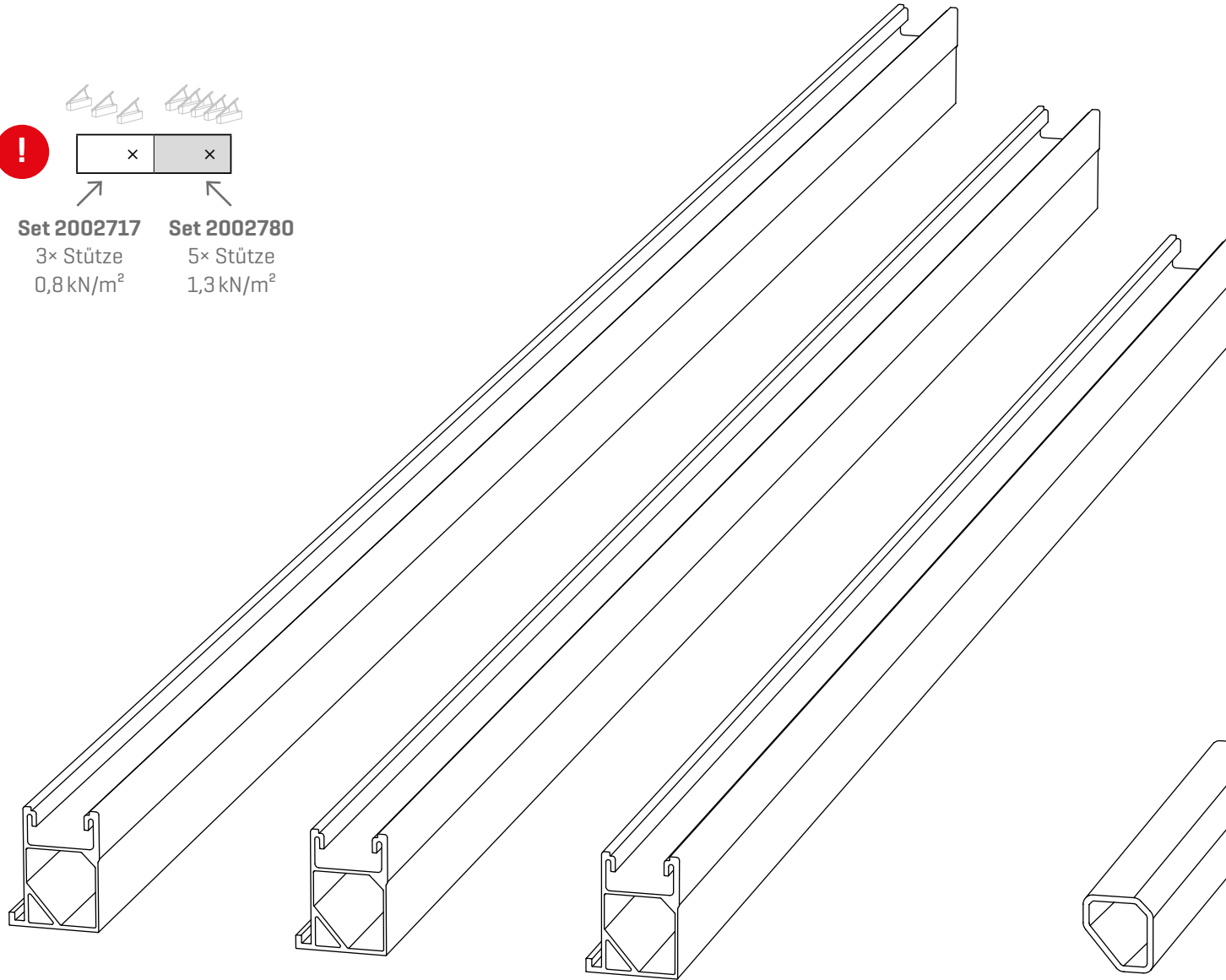

**2002580 / 2002784**

SingleRail 63;  
1,90 / 2,0 m

8× 8×

**2002579 / 2002785**

SingleRail 63;  
1,60 / 1,72 m

8× 8×

**2002578 / 2002786**

SingleRail 63;  
1,30 / 0,87 m

4× 4×

**2001297**

Rail Connector  
SingleRail 63

16× 16×

# Montage

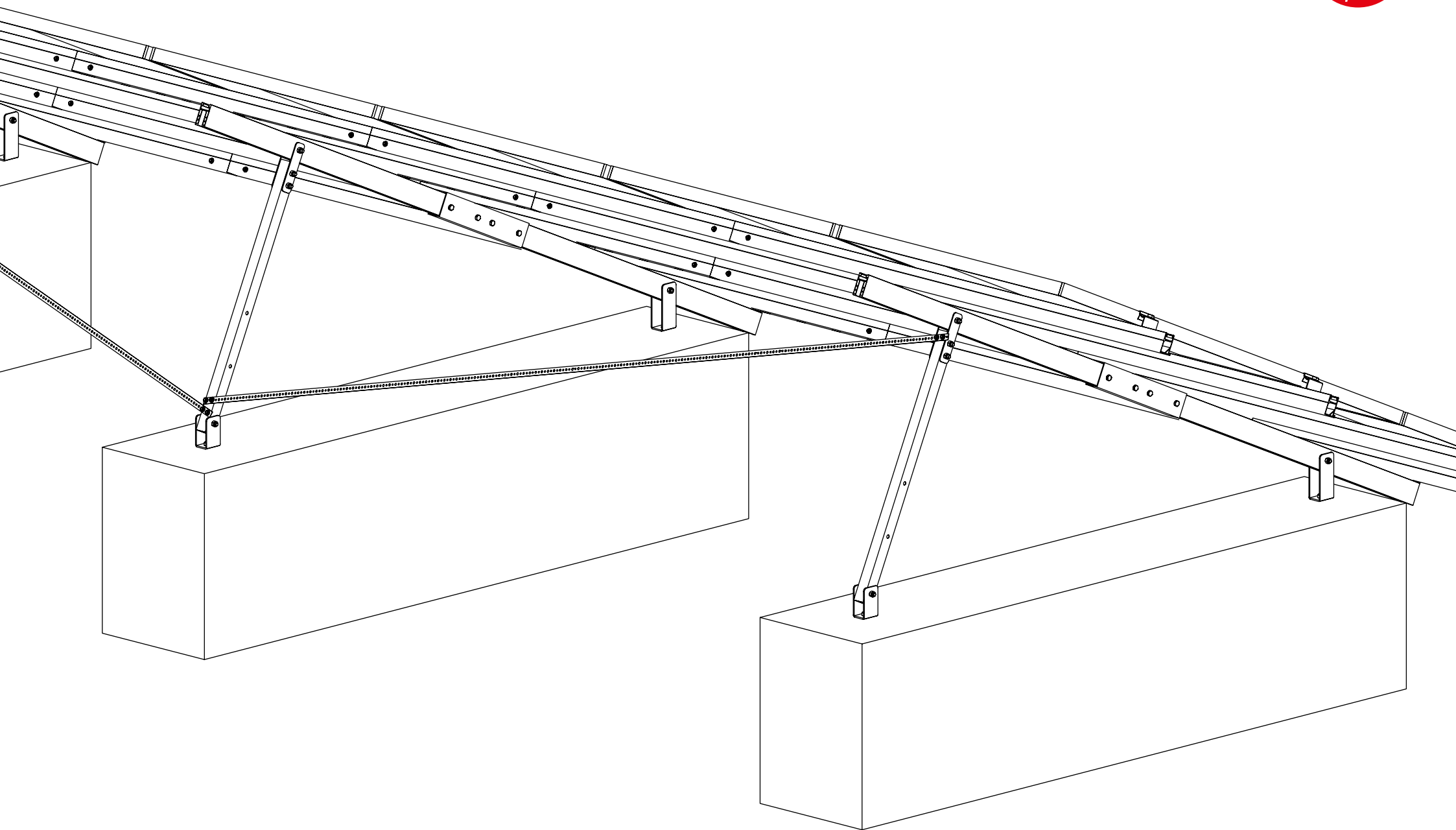



1

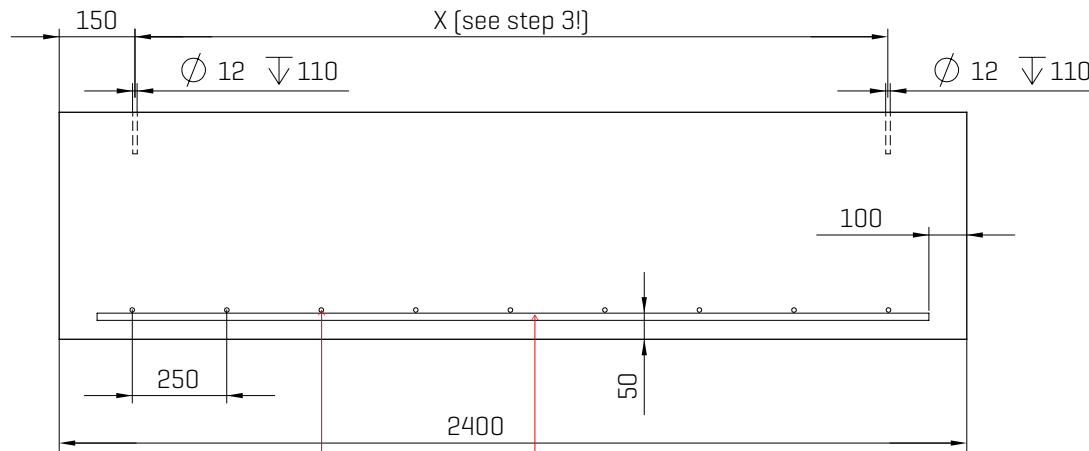
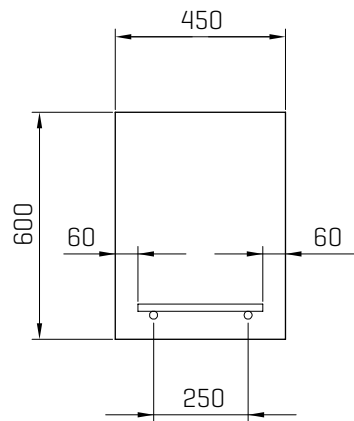

**Maße in  
Millimeter [mm]!**

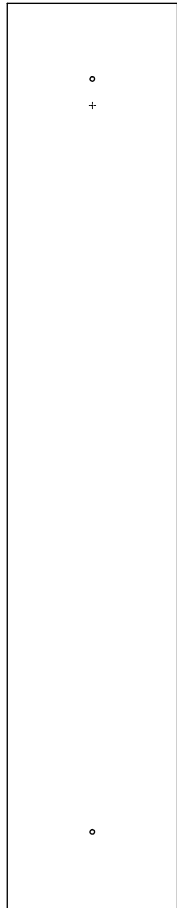

2 2x Ø 12 e=25

1 9x Ø 12 e=25

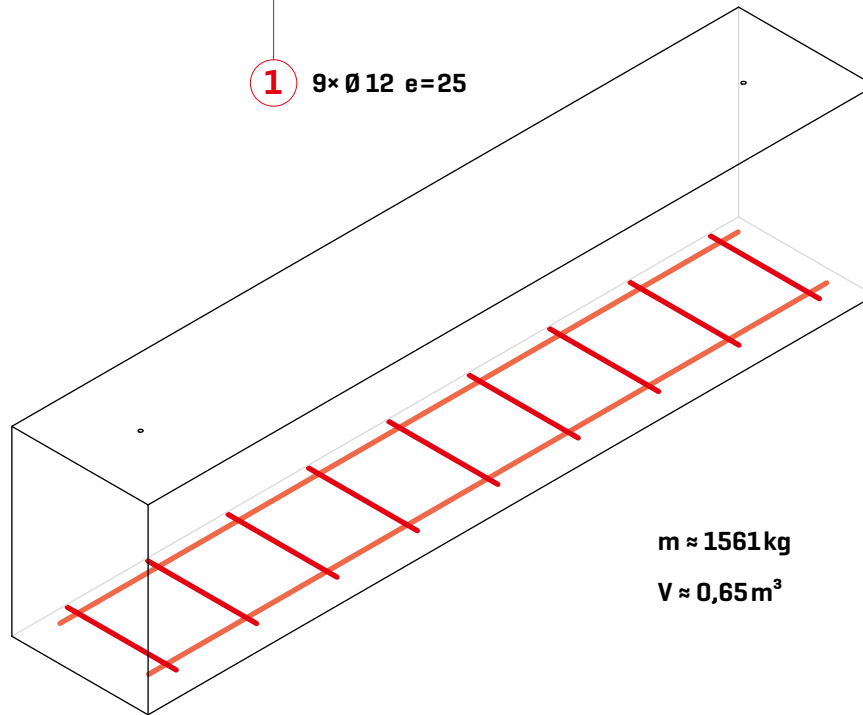

m ≈ 1561 kg  
V ≈ 0,65 m<sup>3</sup>

**Baustahl EN10025**

Position	Menge	Ø	Länge
1	9	12	0,33m
2	2	12	2,20m

Σ = 7,37 m (6,55 kg)

2

A 3× Stütze · 0,8 kN/m<sup>2</sup> Wind-/Schneelast

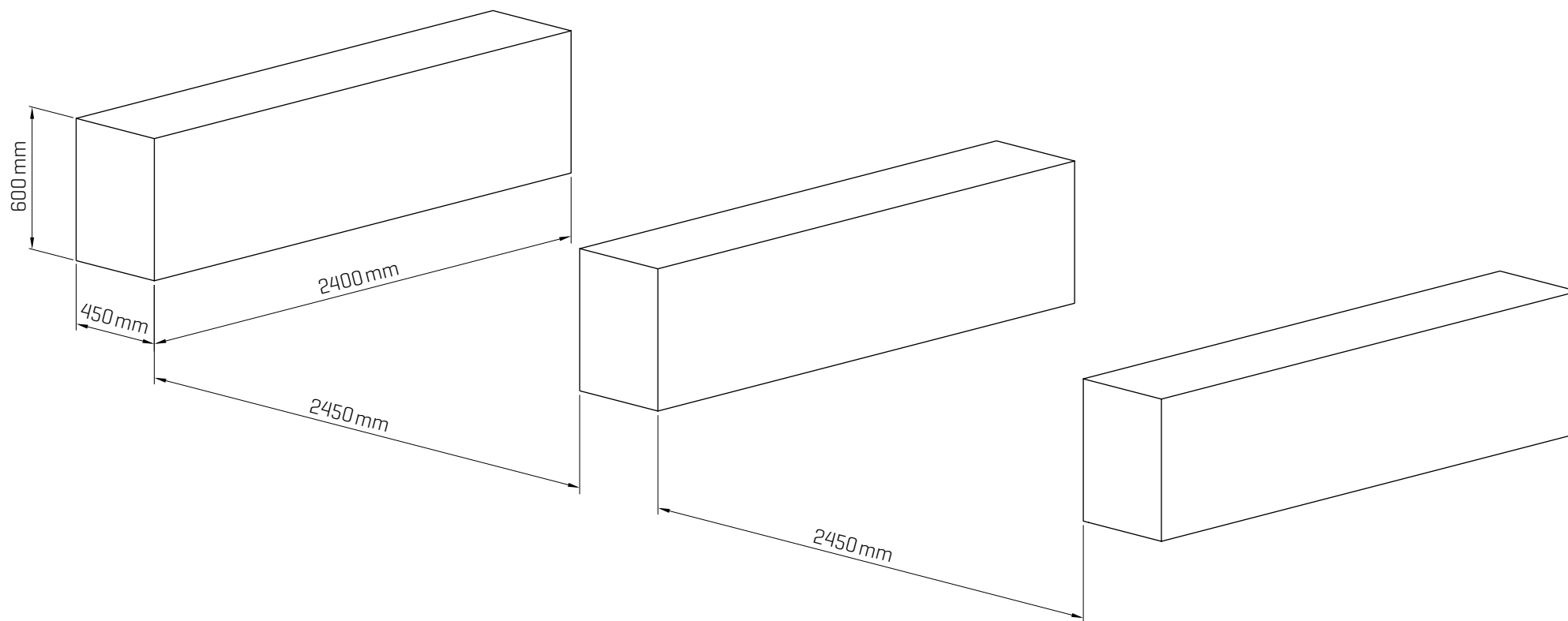

2

B 5× Stütze · 1,3 kN/m<sup>2</sup> Wind-/Schneelast

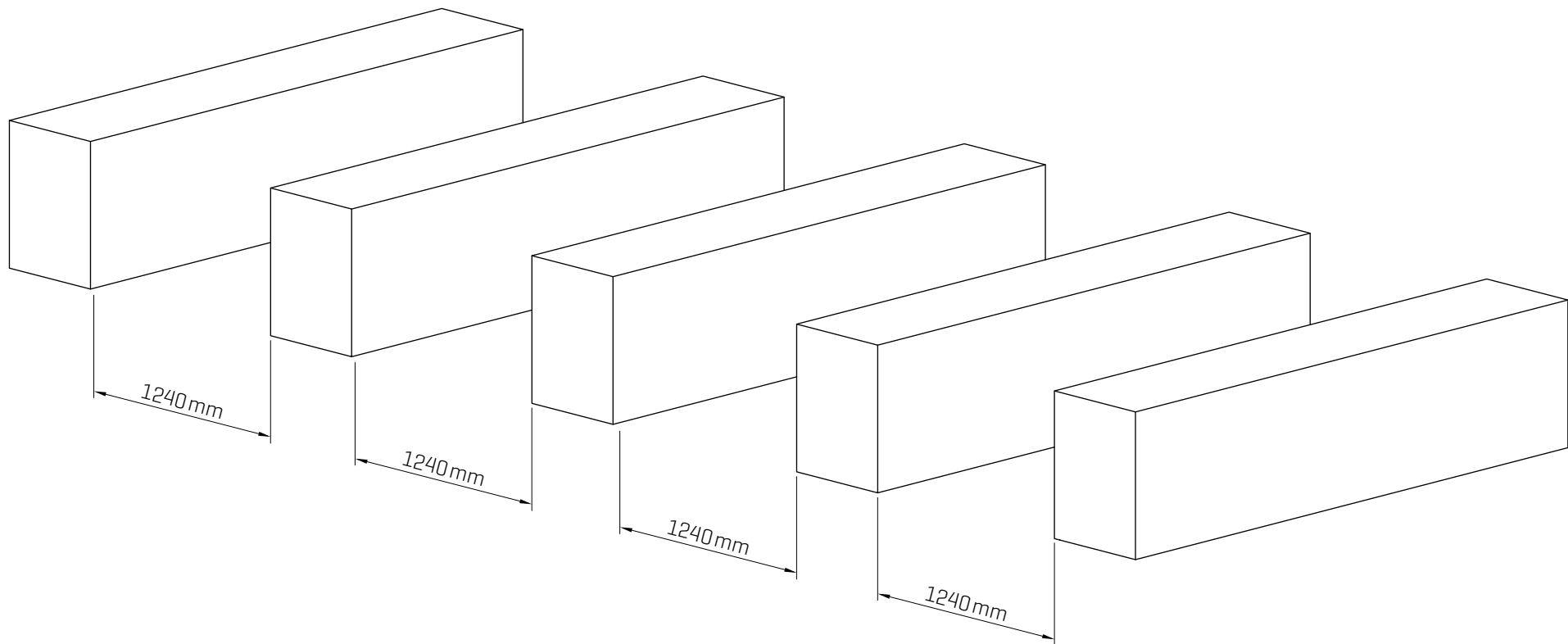

3

A 3× Stütze · 0,8 kN/m<sup>2</sup> Wind-/Schneelast

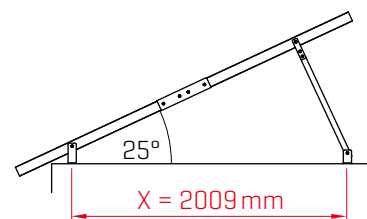
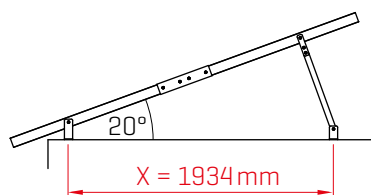
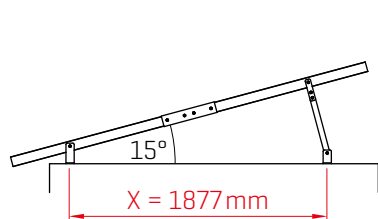
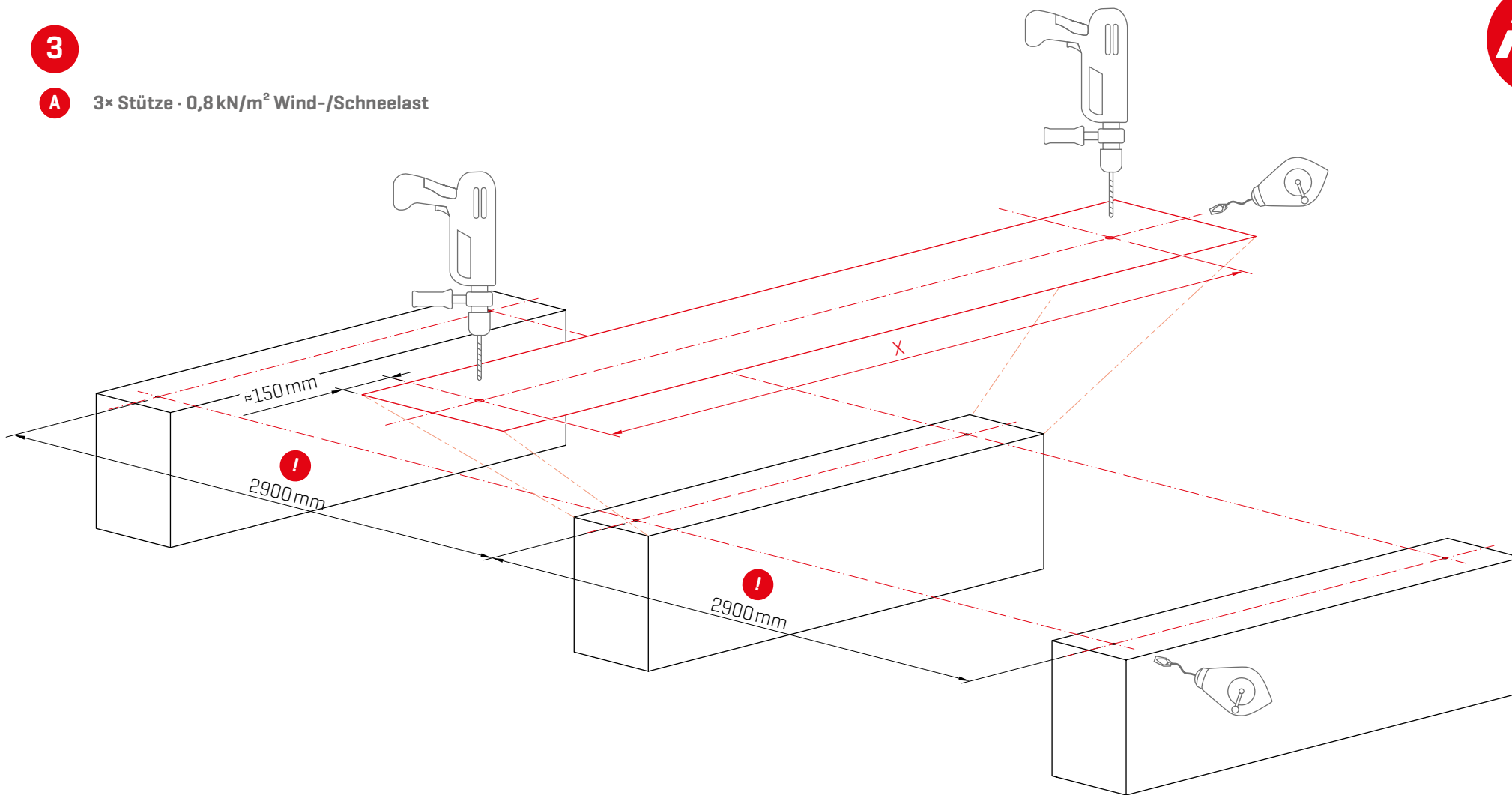

3

B 5× Stütze · 1,3 kN/m<sup>2</sup> Wind-/Schneelast

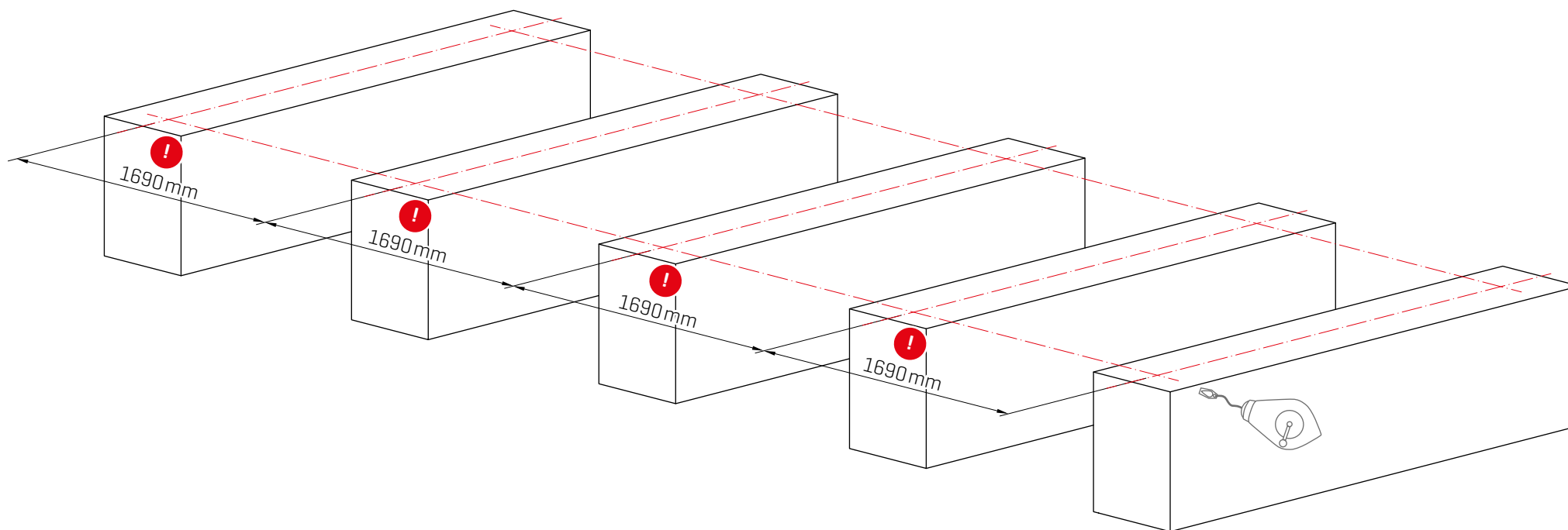

4

! A+B: Drehmoment = 90 Nm! 

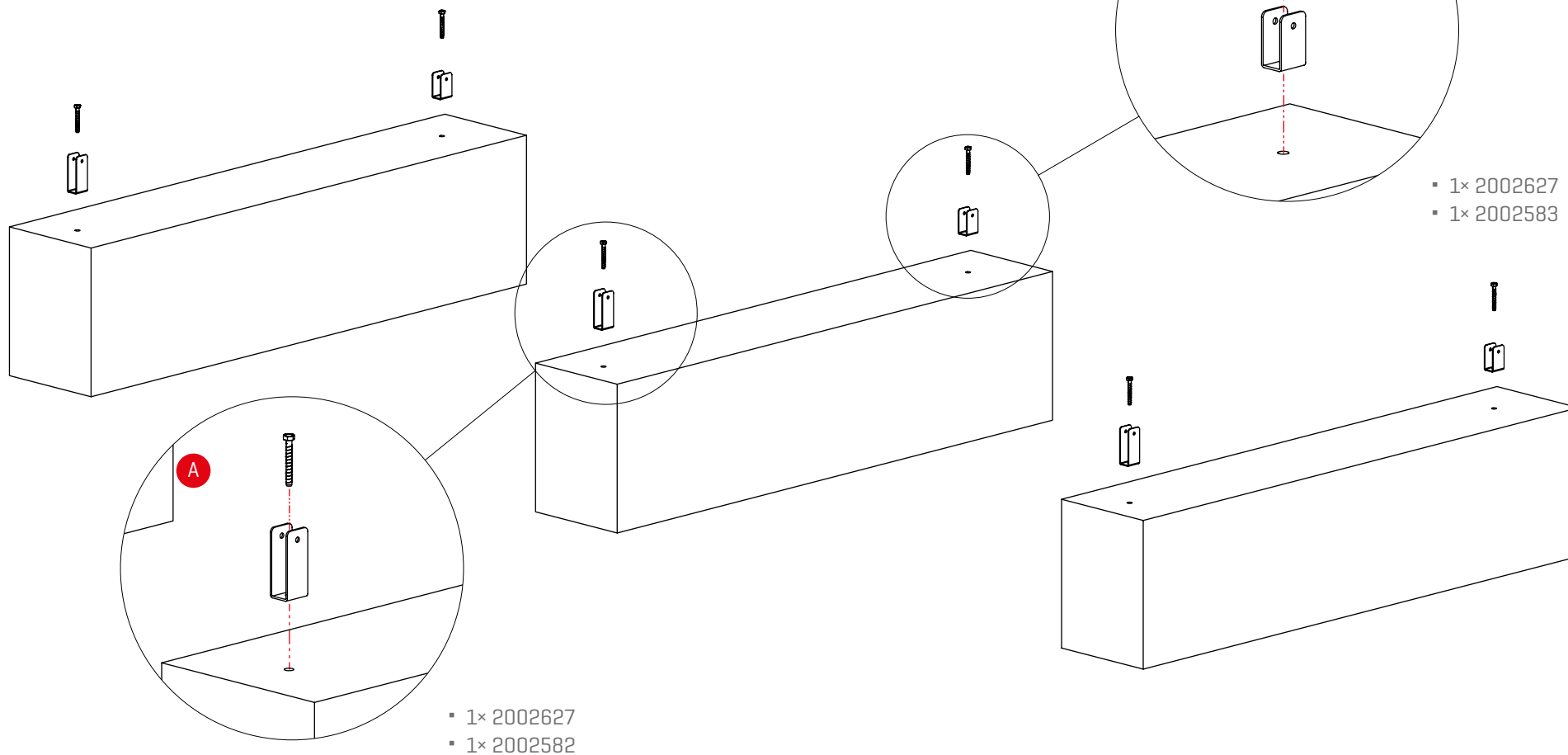

5 3× 5×

! A-C: Drehmoment = 30Nm!

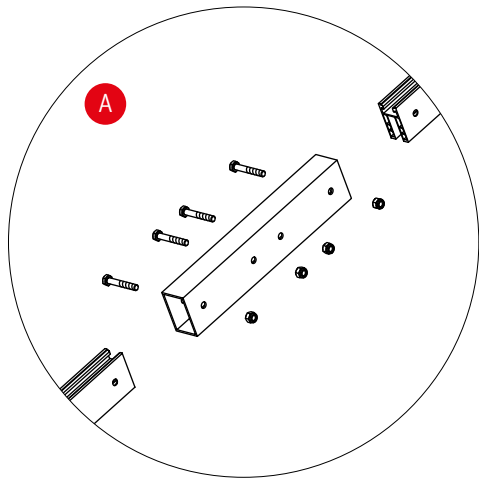
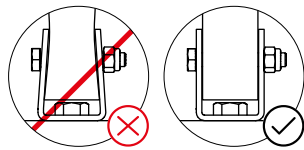

- 2× 2002584
- 1× 2002516
- 4× 2002410
- 4× 1002849

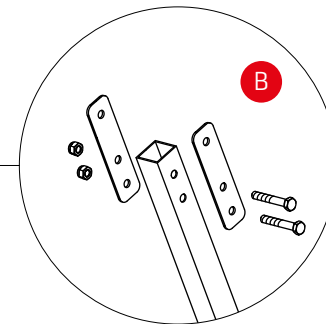
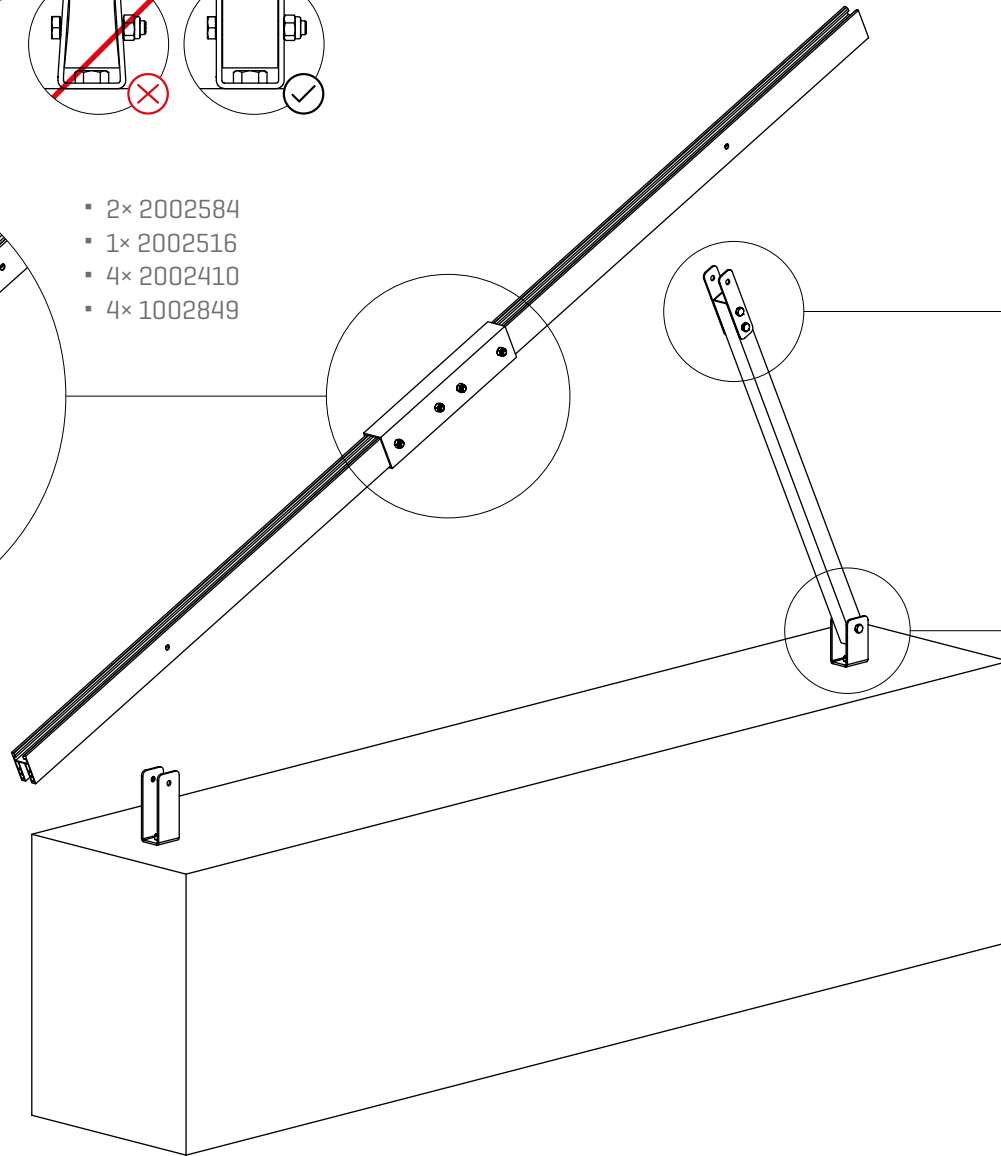

- 1× 2002602
- 2× 2002599
- 2× 2002410
- 2× 1002849

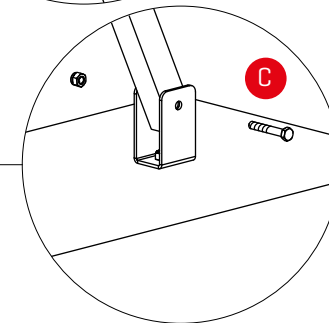

- 1× 2002410
- 1× 1002849

6

3×

5×



! A+B: Drehmoment = 30 Nm!

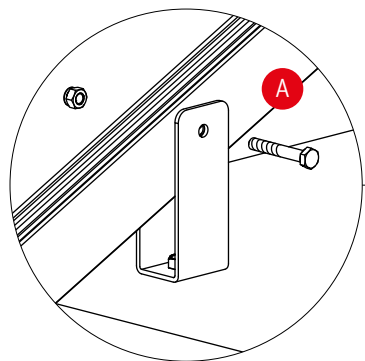
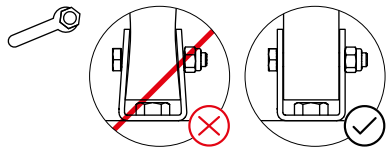

- 1× 2002410
- 1× 1002849

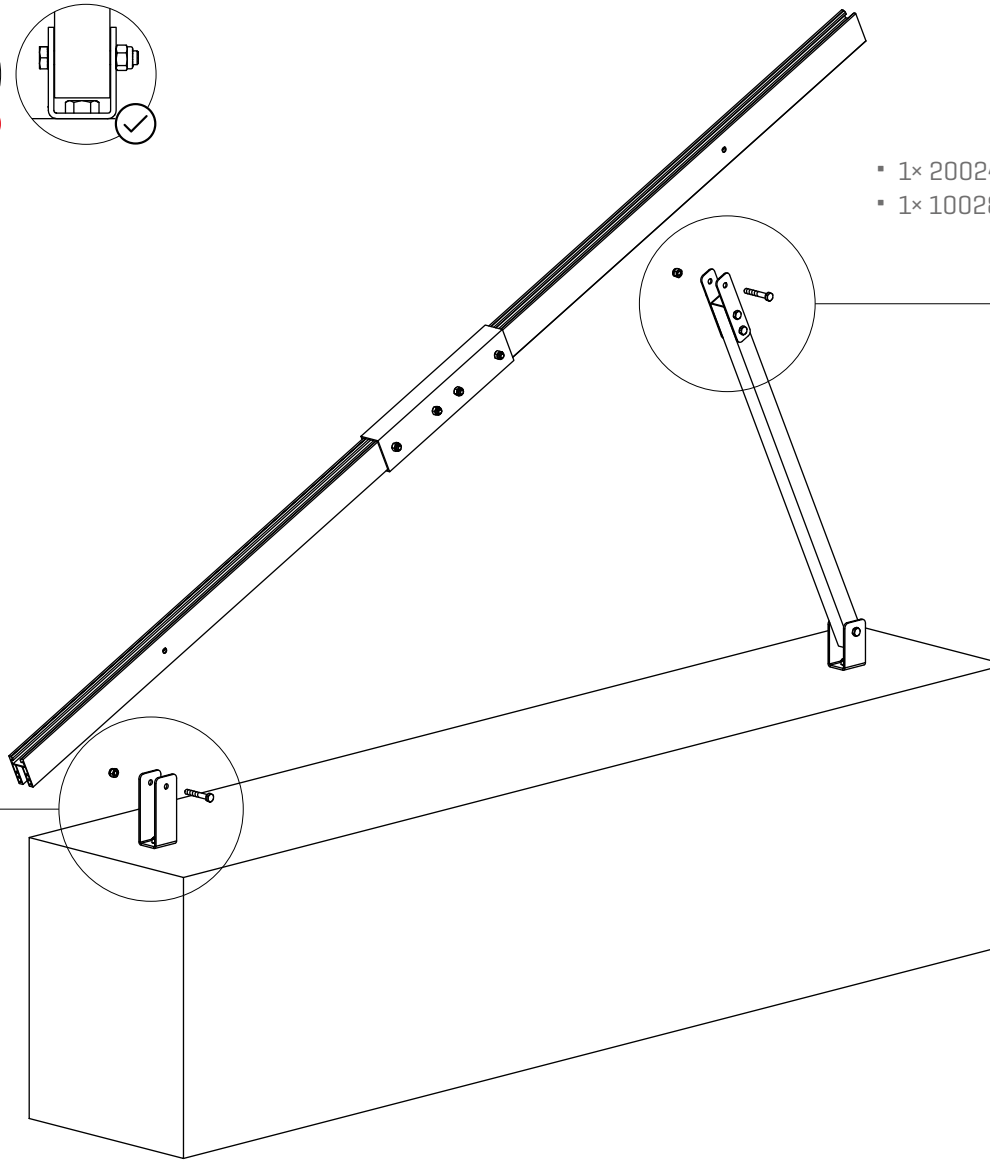

- 1× 2002410
- 1× 1002849

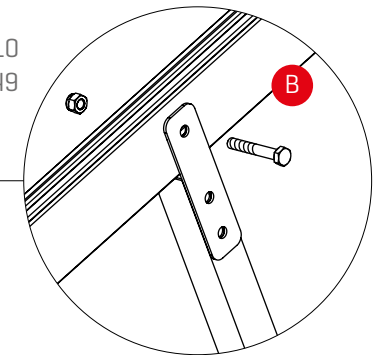



7

4x

- 1x 2002580 / 2002784
- 1x 2002579 / 2002795
- 1x 2001297
- 2x 1001051

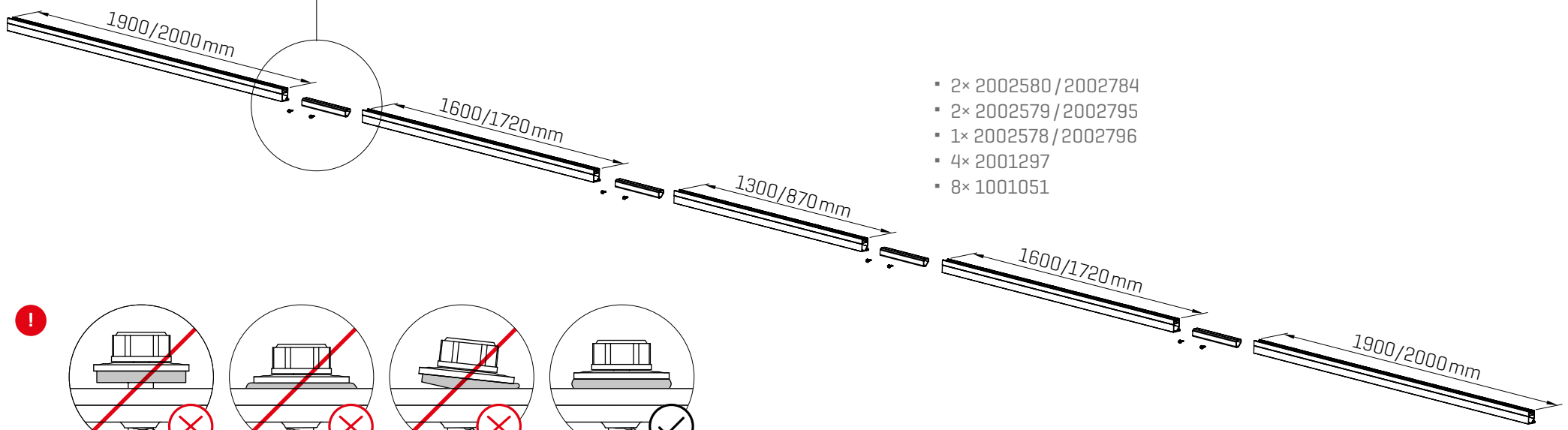
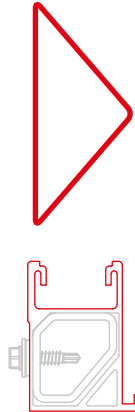
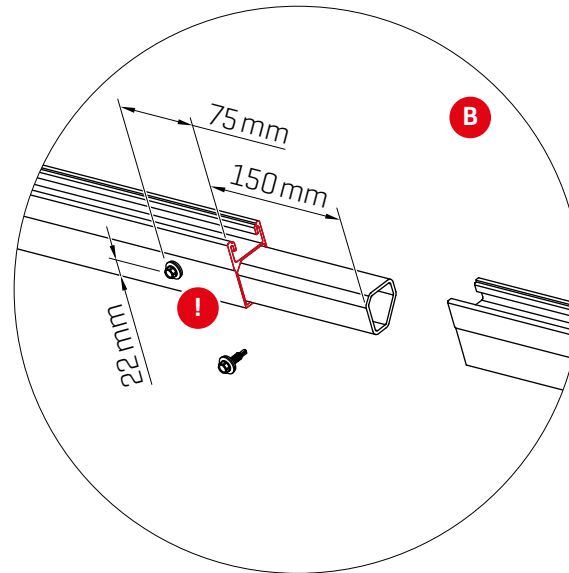
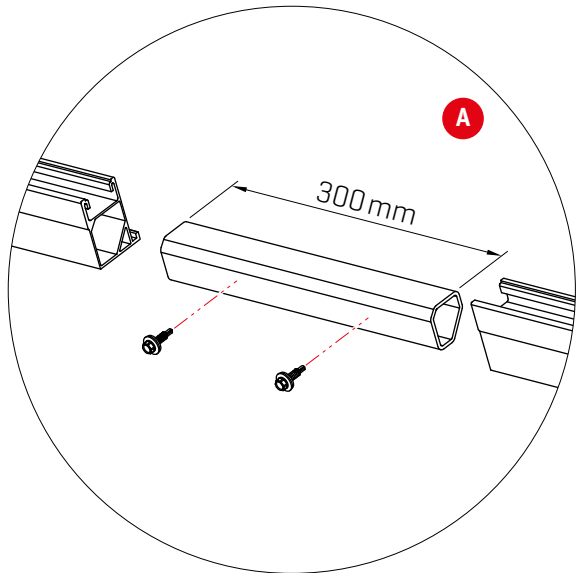

- 2x 2002580 / 2002784
- 2x 2002579 / 2002795
- 1x 2002578 / 2002796
- 4x 2001297
- 8x 1001051

!

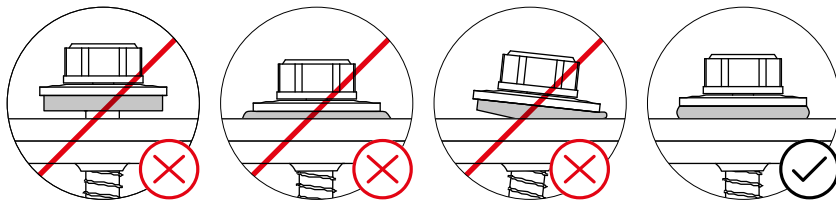

8

! Drehmoment = 14 Nm!

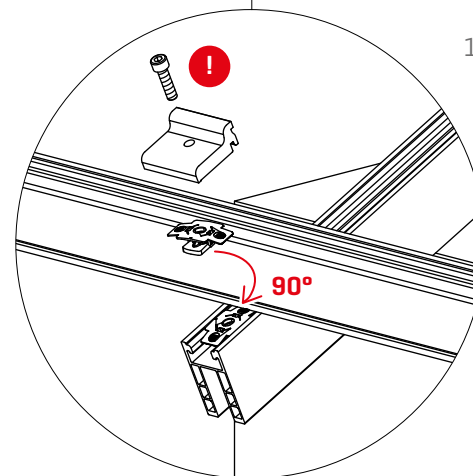
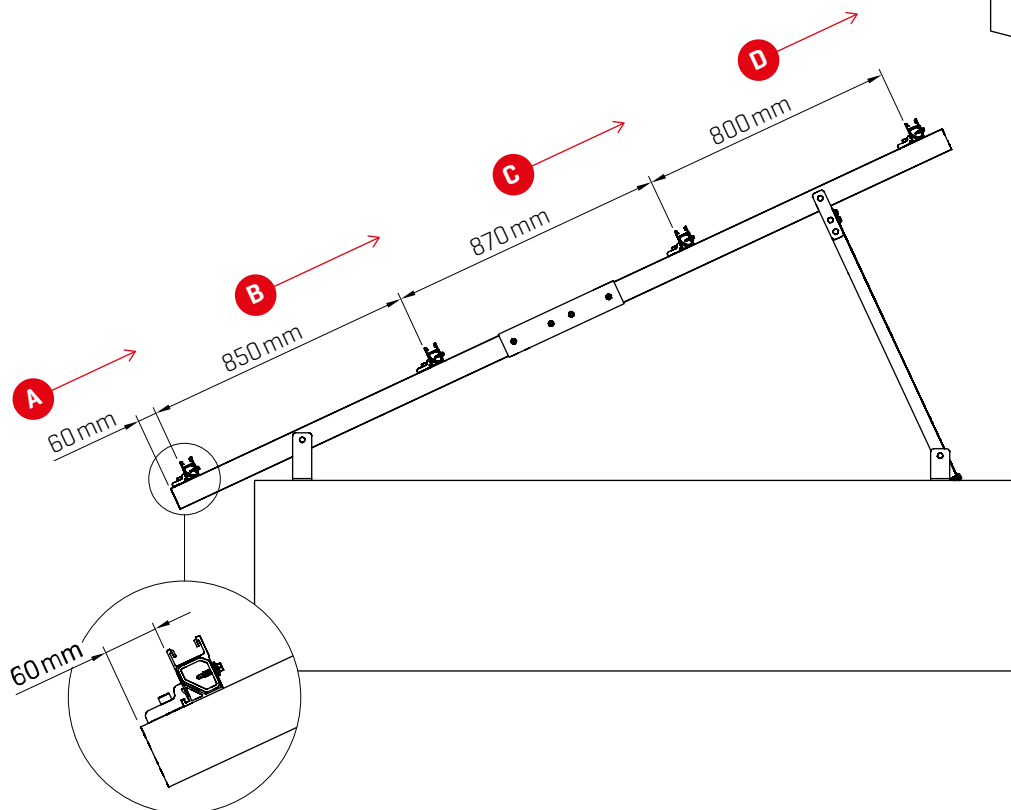
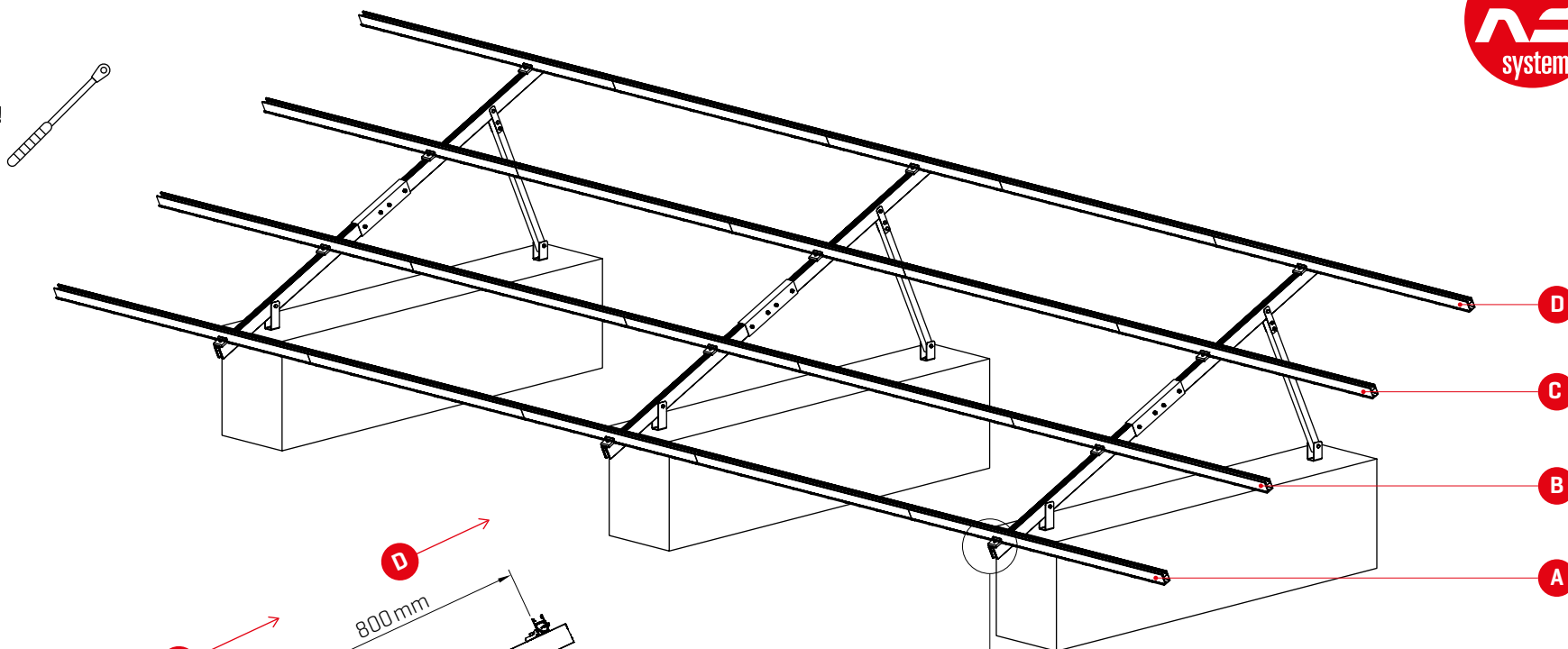

9

! Drehmoment = 16Nm!



- **16 Module** bei Modulen mit 1580-1650 × 980-1005 mm
- **14 Module** bei Modulen mit 1580-1785 × 980-1150 mm

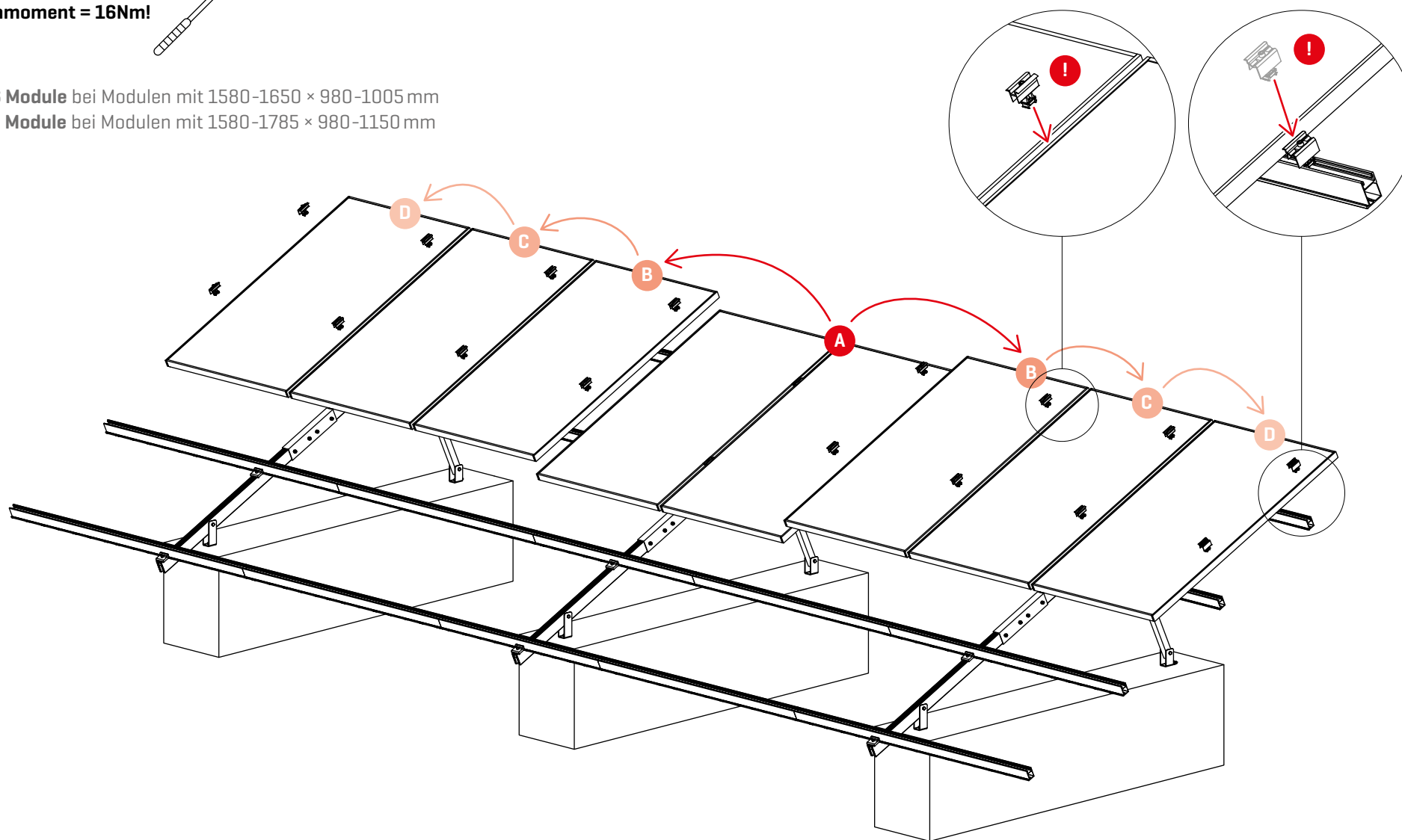

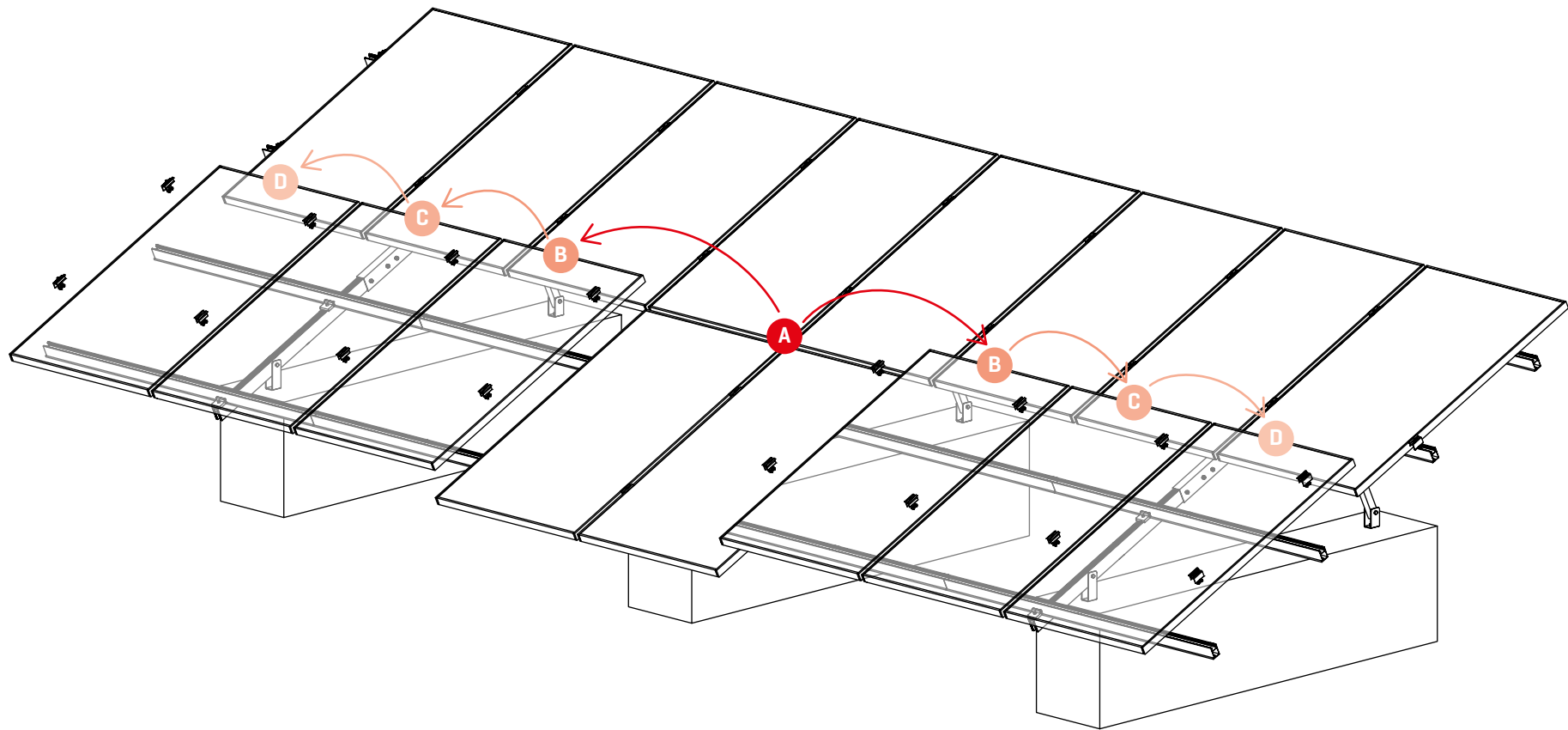

11

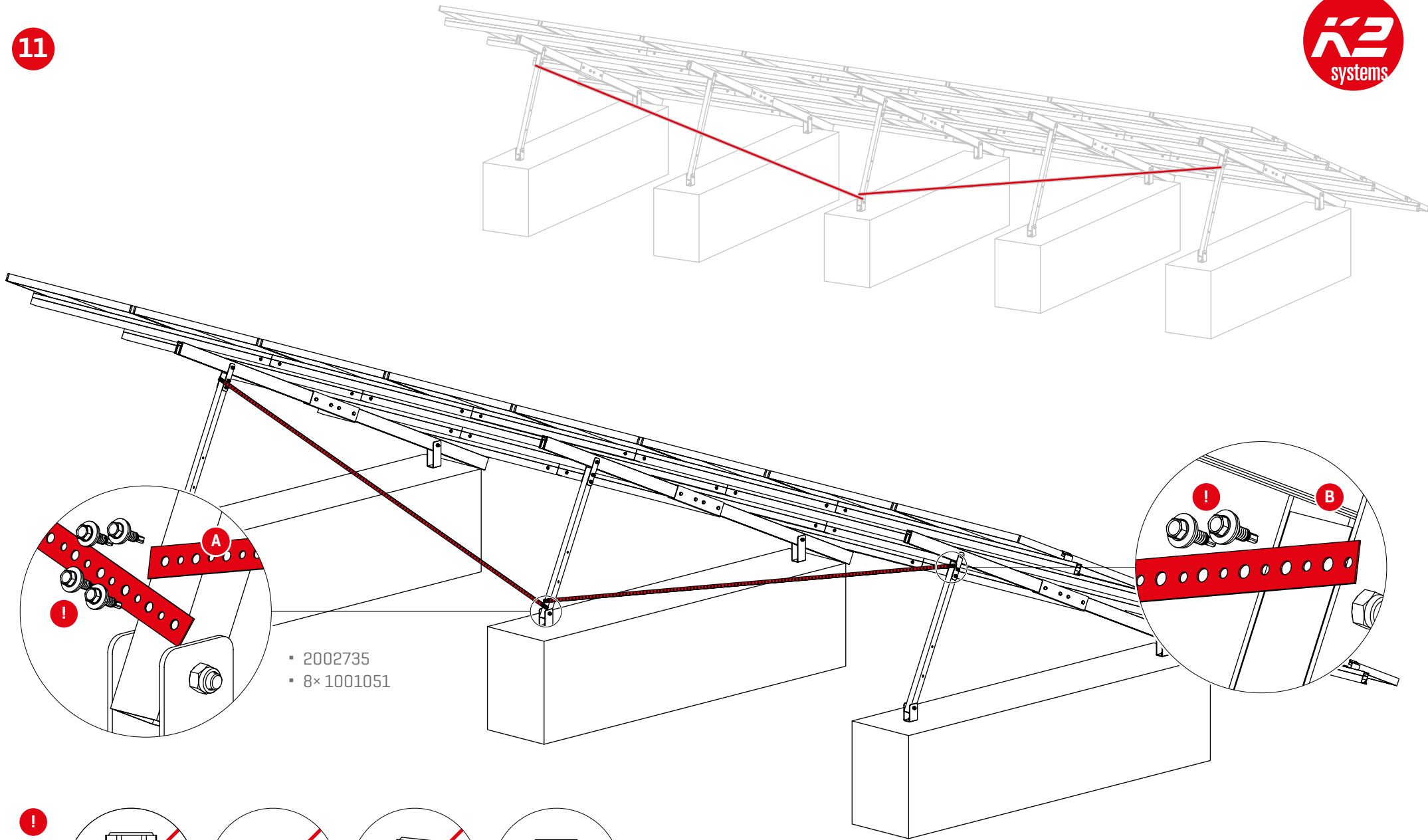

- 2002735
- 8x 1001051

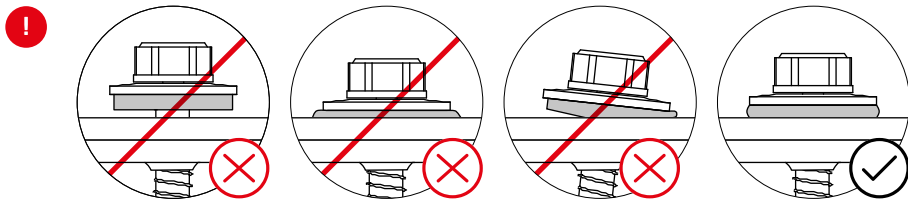

## Wir unterstützen PV-Systeme

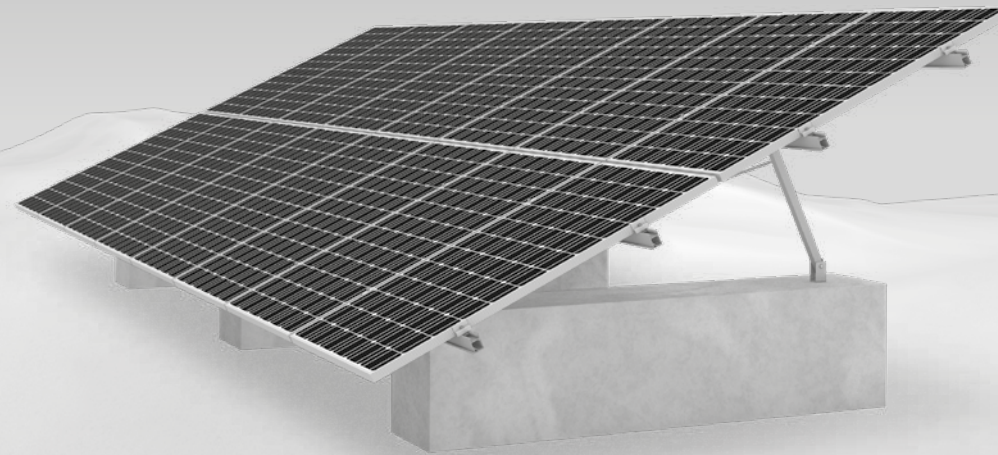

Vielen Dank, dass sie sich für ein K2 Montagesystem entschieden haben.

Systeme von K2 Systems sind schnell und einfach zu montieren. Wir hoffen, diese Anleitung hat Ihnen dabei geholfen. Für Anregungen, Fragen oder Verbesserungsvorschläge stehen wir Ihnen gerne zur Verfügung. Alle Kontaktdaten finden Sie unter:

▶ [k2-systems.com/de/kontakt](https://k2-systems.com/de/kontakt)

▶ **Service Hotline: +49 [0]7159 42059-0**

Es gelten unsere ALB; einzusehen unter: [www.k2-systems.com](http://www.k2-systems.com)

A-Rack Assembly DE V4 | 0124 · Änderungen vorbehalten · Produktabbildungen sind beispielhafte Abbildungen und können vom Original abweichen.